

MODELOS DE DESENVOLVIMENTO

Dr.^a Elizabeth Teixeira

REDE DE ESTUDOS DE TECNOLOGIAS EDUCACIONAIS - RETE



Reflexões Iniciais...

- Os tipos de delineamentos que envolvem o desenvolvimento de Projetos e Produtos (PP) são muitos.
- Cada projeto de pesquisa escolhe sua trilha
- E segue as etapas/fases delineadas no seu método/modelo

Métodos

de

Pesquisa

Modelos

de

Desenvolvimento



- Não é só por meio de métodos de pesquisa que os pesquisadores desenvolvem PP. Há outras opções:
- Trata-se de uma produção tecnológica com base no Modelo do Design Instrucional
- Trata-se de uma produção tecnológica para o desenvolvimento de aplicativo móvel, seguindo as fases de engenharia de software ...
- Trata-se de uma produção tecnológica com base no Modelo ADDIE.....
- Etc.



Os Modelos de Desenvolvimento em Foco

UM MODELO (Com 9 Fases) COM PRODUÇÃO



ARTIGO ORIGINAL

CARRO FACILITADOR DO CUIDADO: TECNOLOGIA DE PRODUTO CONSTRUÍDA COM PROFISSIONAIS DE ENFERMAGEM

The Business Model Canvas

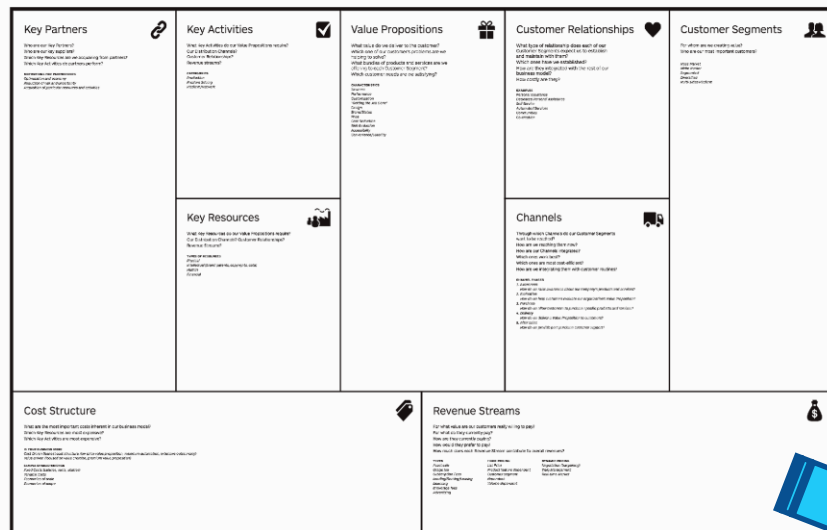

DESIGNED BY: Business Model Foundry AG
THE CANVAS OF STRATEGYZER.COM IS A TRADEMARK OF STRATEGYZER.COM. ALL RIGHTS RESERVED. BUSINESS MODEL FOUNDRY AG, 2015. ALL RIGHTS RESERVED.



PRODUTO

Figura 2 – Modelo final do Carro Facilitador do Cuidado, Santa Maria, Rio Grande do Sul, Brasil, 2019.

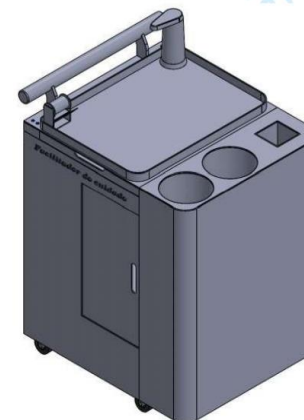

UM MODELO (Com 4 Fases) COM PRODUÇÃO

- Estudo com base no Modelo **Design Thinking** associado à técnica do Duplo Diamante (Protocolo de Cirurgia Segura)

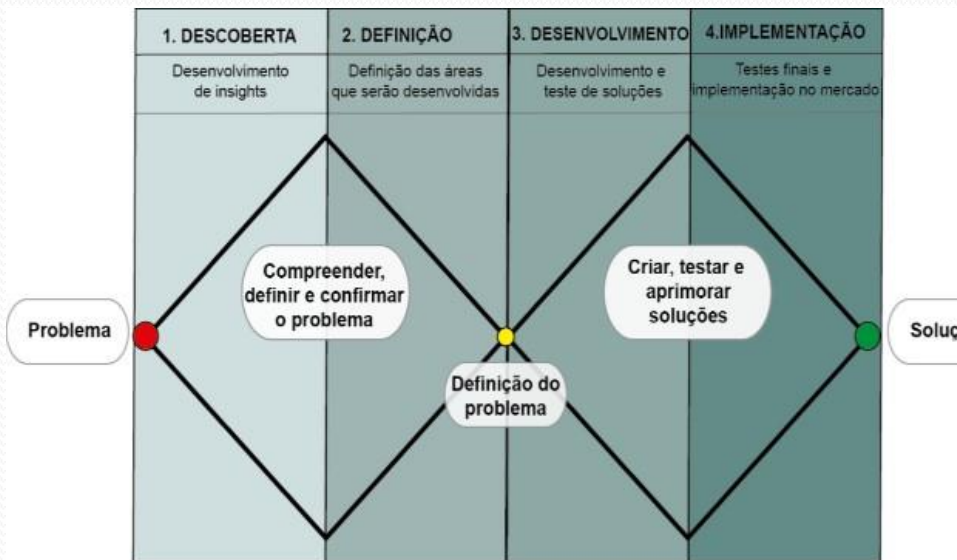

| ARTIGO ORIGINAL |

PROTOCOLO DE CIRURGIA SEGURA: ANÁLISE DA PRODUÇÃO E EXECUÇÃO EM DOIS HOSPITAIS TERCIÁRIOS

Surgical safety checklist: analysis of its elaboration and implementation in two tertiary hospitals

Protocolo de cirurgia segura: análise de producción y ejecución en dos hospitales terciarios

Alex Mariano Rosa da Silva¹, Ivan Tramuja da Costa e Silva², Gisele dos Santos Rocha³, Elizabeth Teixeira⁴

RESUMO: Objetivo: Analisar o processo de produção e execução do protocolo de cirurgia segura em dois hospitais terciários do município de Manaus. Método: Pesquisa guiada pelo *design thinking*, com ênfase na técnica do duplo diamante, realizada em dois hospitais públicos no município de Manaus, de julho de 2018 a março de 2019. Foi feita nas etapas: investigativa (observação e questionário) e interventiva (síntese, ideação e entrega). Resultados: Na pri-

UM MODELO (Com 8 Fases) COM PRODUÇÃO

- Estudo com base no **Modelo de Novak**
(jogo em realidade virtual para capacitação de leigos em parada cardiorrespiratória extra hospitalar)

Fase 1: Conceito (ideia, tema, público, recursos, etc.)

Fase 2: Pré-produção (roteiro-guia)

Fase 3: Protótipo (Versão I)

Fase 4: Produção (Versão II)

Fase 5: Alfa (testagem da jogabilidade) **Interface com Validação de Especialistas**

Fase 6: Beta (correção-ajustes com testagem da performance)

Fase 7: Ouro (retoques finais e entrega) **Interface com Avaliação do Público-alvo**

Fase 8: Pós-produção (lançamento)

UM MODELO (Com 5 Fases) COM PRODUÇÃO

- Estudo com base no **Processo do Desenvolvimento de Sistemas** (Aplicativo móvel sobre cuidados ao recém-nascido “Pais de Primeira Viagem”)

Figura 1. Fases do processo do desenvolvimento de sistemas.

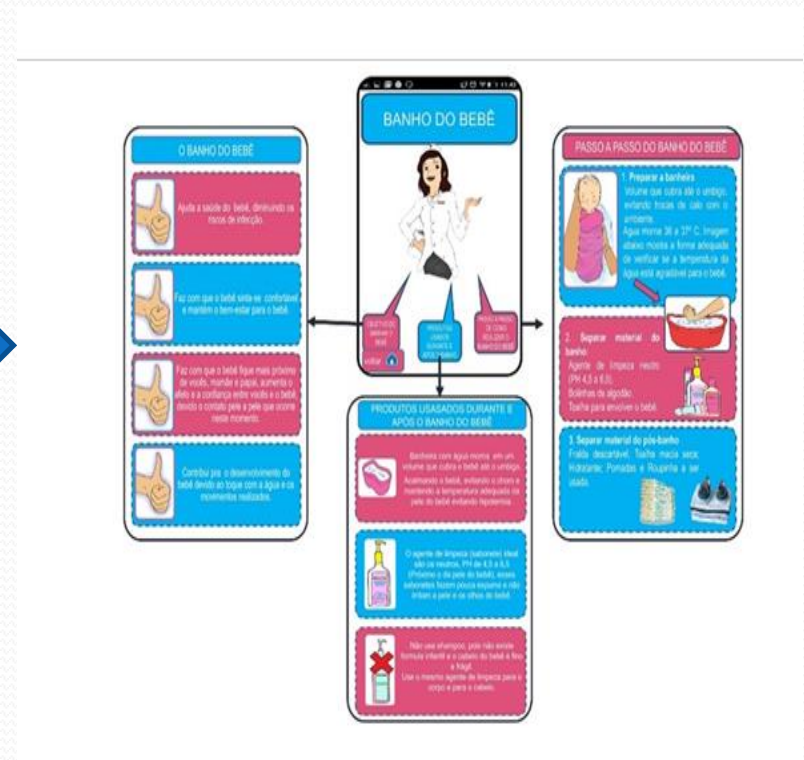
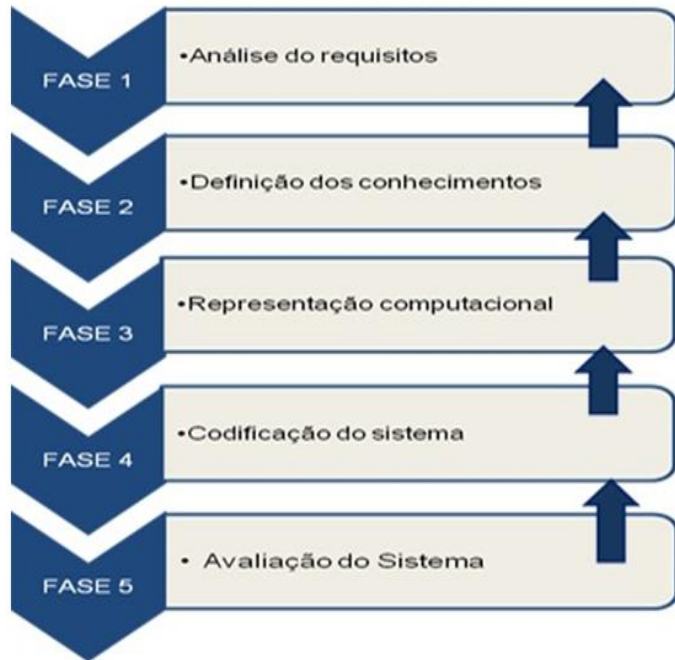



Reflexões Finais...

SUA TRILHA



PROBLEMA



MÉTODO OU
MODELO



PRODUTO-
SOLUÇÃO





etfelipe@hotmail.com

